

Controlador DBP-0.3/2.0A-12/36V-1/128Mp-FM-A

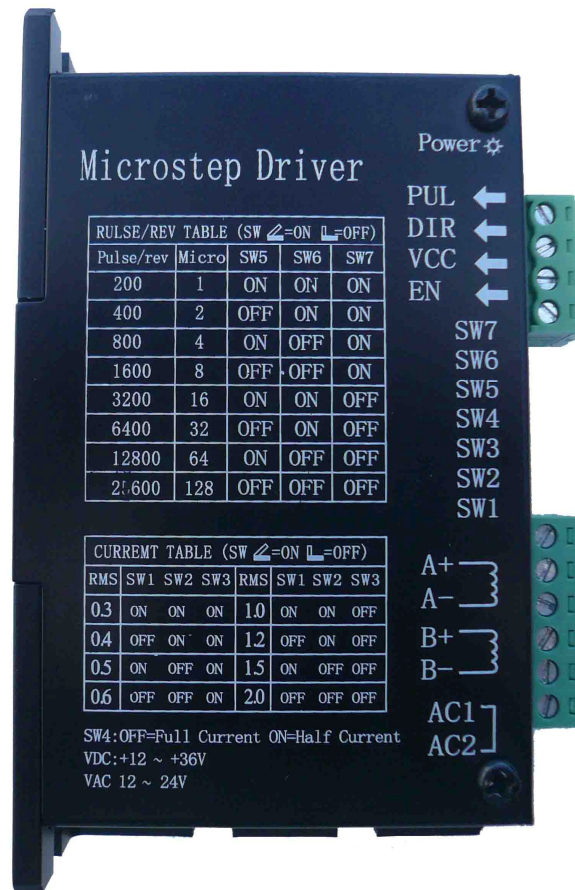

Controlador Bipolar DBP-0.3/2.0A-12/36V-1/128Mp-FM-A

Especificaciones controlador bipolar:

Alimentación eléctrica:

Tensión mínima : 12 Vdc

Tensión máxima : 36 Vdc

Micropasos:

Mínimo numero de micropasos : 1

Máximo número de micropasos : 128

Señales:

Voltaje para el estado "0" es entre 0-0.5V

Voltaje para el estado "1" es entre 4-5V

Corriente mínima para la señal lógica = 10mA

Corriente máxima para la señal lógica =20mA

Frecuencia máxima entrada =200kHz

Ancho de pulso mínimo =2 μ s

Motor paso a paso:

Mínimo corriente por fase : 0.3 A

Máximo corriente por fase : 2.0 A

Número de hilos (2 fases/ bipolar) : 4, 6, 8

Dimensiones y peso:

96x60x24.5mm

Peso =0.15Kg

OPTOCOPLADORES

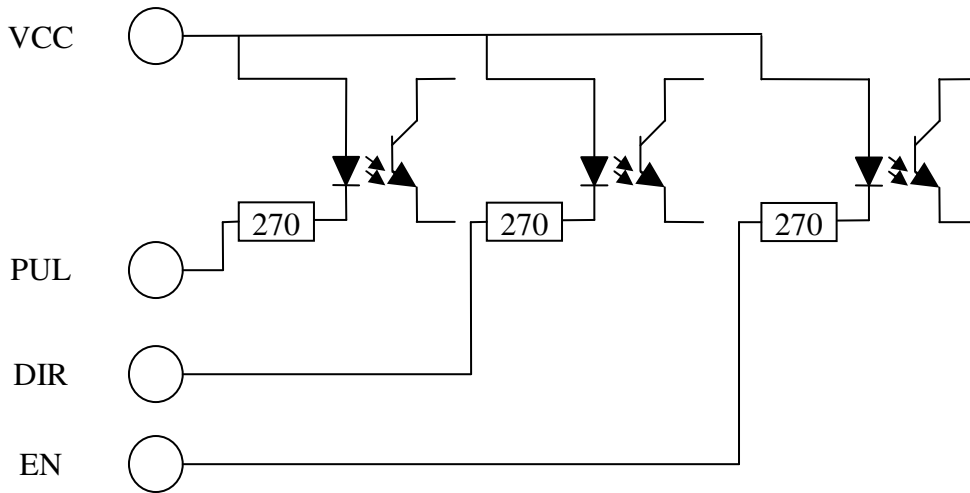

SEÑALES

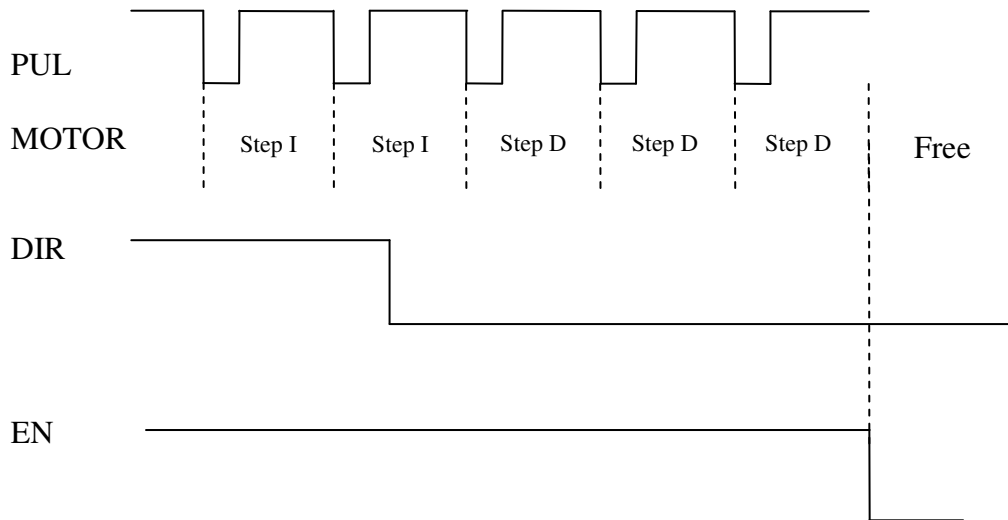

Ancho de pulso
mínimo 2 μ s

Conexiones controlador:

VCC = +5V

PUL = pasos.

DIR = dirección, para un correcto funcionamiento, el DIR señal tiene que estar 5µs adelantado al PUL señal.

EN = señal logic "1" controlador habilitado, señal logic "0" controlador deshabilitado. (no conectado=enabled/habilitada)

AC = Positivo de fuente de alimentación
(Sistema de protección, conexión indiferente)

AC = Negativo de fuente de alimentación (tierra)
(Sistema de protección, conexión indiferente)

A+ = A conexión de la primera fase del motor paso a paso.

A- = A\ conexión de la primera fase del motor paso a paso.

B+ = B conexión de la segunda fase del motor paso a paso.

B- = B\ conexión de la segunda fase del motor paso a paso.

Dipswitches:

Corriente	S1,S2,S3	Corriente	S1,S2,S3
0.3 A	ON ON ON	1.0 A	ON ON OFF
0.4 A	OFF ON ON	1.2 A	OFF ON OFF
0.5 A	ON OFF ON	1.5 A	ON OFF OFF
0.6 A	OFF OFF ON	2.0 A	OFF OFF OFF

S4=OFF Reducción Automática Corriente Off.

S4=ON Reducción Automática Corriente On, mitad de corriente cuando el motor esta parado.

Micropasos	S5,S6,S7	Pasos/rev	Micropasos	S5,S6,S7	Pasos/rev
1	ON ON ON	200	16	ON ON OFF	3200
2	OFF ON ON	400	32	OFF ON OFF	6400
4	ON OFF ON	800	64	ON OFF OFF	12800
8	OFF OFF ON	1600	128	OFF OFF OFF	25600

Ejemplo de conexión

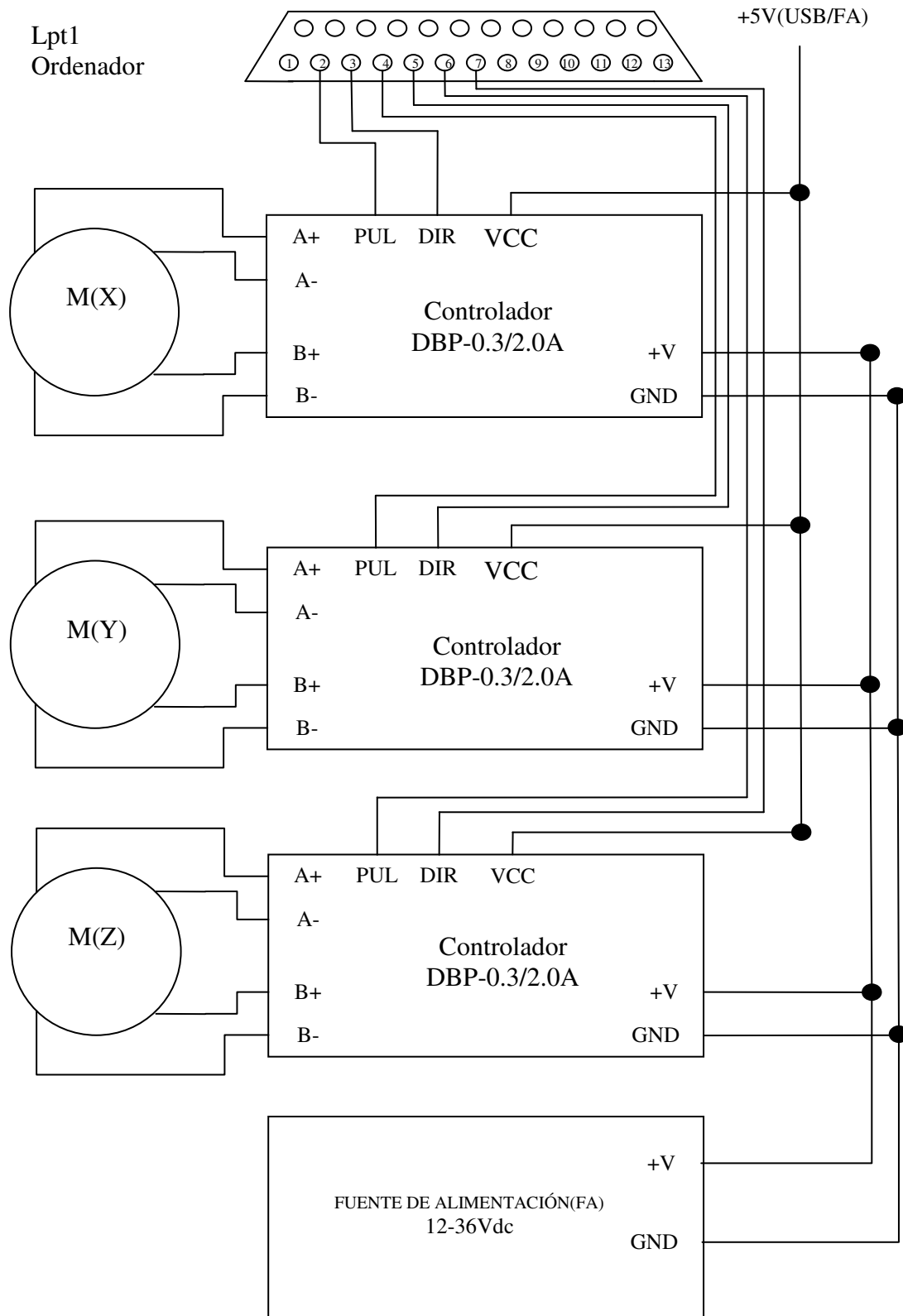

Dimensiones

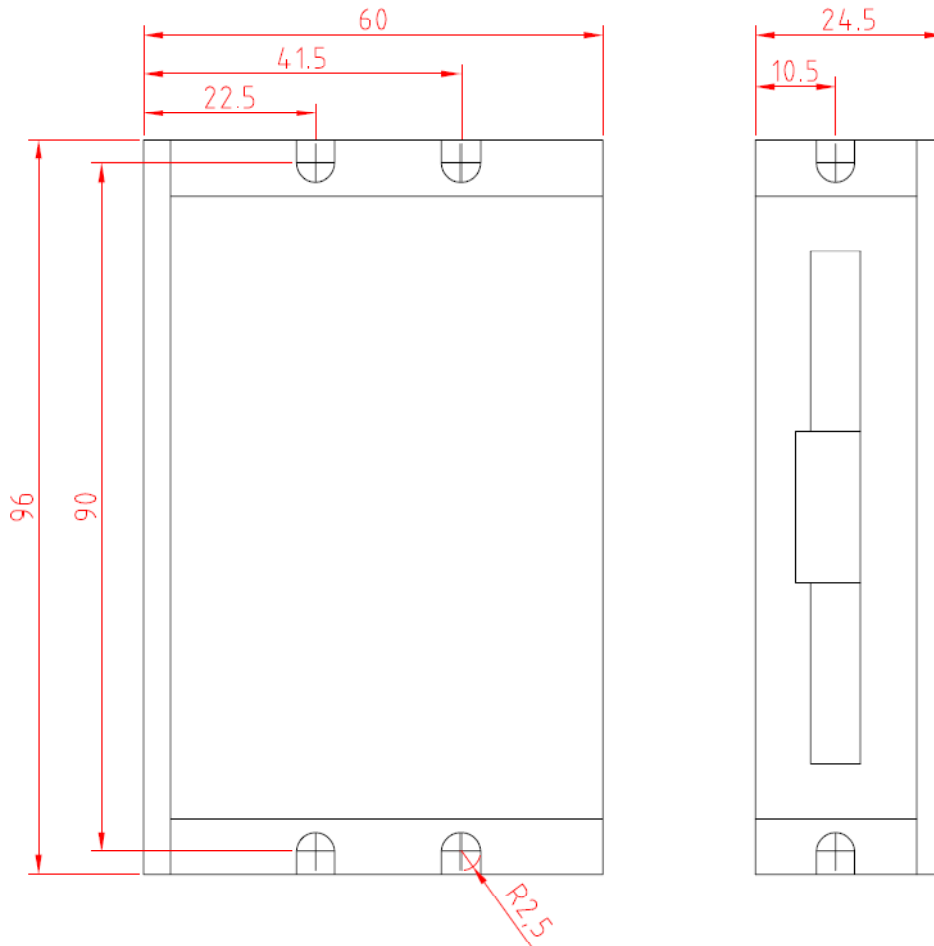

La información que se ofrece en este sitio web y sus respectivos documentos ha sido verificada para evitar errores, si bien no se garantiza que éstos no existan. ProductosCNC no se responsabiliza de su inexactitud o error.